



- 4 - 9 boja
- Max format štampe:
58 x 41 cm (22" x 16")*
41 x 46 cm (16" x 18")
* WORKMAN 6/4, WORKMAN 6/5

Workman serija mašina za sito štampu kombinuje u jednom rešenju pristupačnu cenu pneumatske mašine sa funkcionalnošću i mogućnostima naprednih servo modela. Svi pokreti mašine su vođeni pneumatski a savremeni kontrolni paneli na svakoj glavi daju pristup svim komandama i funkcijama.

Workman je opremljen sa prednjim i zadnjim podešavanjem hoda rakela, sistemom na glavi za štampu koji eliminiše mogućnost udarca u ram sita, i pneumatskim držačima sita sa kontrolama na svakoj glavi.

Koncept iza razvoja Workman-a je bio imati mašinu malog prečnika, sa pristupačnom cenom, ali sa formatom štampe koji može da zadovolji komercijalne zahteve. i sa savremenim kontrolama i funkcijama. Format štampe na standardnom Workman-u je 41 x 46 cm ili na modelima sa 6 stanica - do 58 x 41 cm. Prednost kompaktnog dizajna, pored velike brzine štampe, je fleksibilnost prilikom instalacije - mašinu je moguće instalirati kroz uska vrata, stepeništa, itd.

Workman se proizvodi u maksimalnoj veličini od 10 boja. Postoji i mogućnost jednog zajedničkog mesta za polaganje/skidanje, za pogone gde jedan operater radi na mašini. U ovakvim slučajevima dobija se još jedna glava za štampu što je uvek značajno..

Standardna verzija dolazi sa pneumatskim indeksom (rotacijom), pneumatskim glavama za štampu, i pneumatskim podizanjem radnih ploča.

Sistem brze izmene radnih ploča i njihov lokator omogućuju njihovu izmenu veoma brzo i lako. Standardne radne ploče su dimenzija 41 x 56 cm.

Workman je brza, pouzdana i dugotrajna mašina. Svaka glava je opremljena sa savremenim kontrolnim panelom kao i na skupljim modelima, kojim se mogu kontrolisati svi pokreti mašine kao i sve funkcije glave za štampu bez potrebe odlaska do glavnog kontrolnog panela.

Workman dolazi sa naprednim softverom koji uključuje SEQUENCING (štampu u sekvencama); u kombinaciji sa CLH fleš sušačem pruža mogućnosti zasušivanja većeg broja boja sa jednim flešom.

Generalni distributer za Srbiju:

Unikotex doo
Svetolika Lazarevica 22
Arije, 063/607-363, 031/894-892
office@unikotex.rs

www.unikotex.rs



Rotacija

- Pneumatski sistem indeksa (rotacije) radnih ploča
- Podizanje pneumatskim cilindrom uz centralni "off contact"

Glava za štampu

- Membranski kontrolni panel sa potpunom kontrolom svih funkcija glave i pokreta mašine
- Pneumatski pokretana glava za štampu sa kontrolom brzine
- Brz i lak "flag" sistem podešavanja dužine hoda rakela

Napredne mogućnosti programiranja rada mašine

- Software is constantly upgraded according to printers suggestions

Držači sita

- Pneumatski držači sita kontrolisani sa svake glave
- Dodatne ručne stege za sita

Registracija

- Ekstremno precizna tolerancija direktno odgovorna za kvalitet otiska i uklapanje boja
- U rasponu od +/-0,01 mm
- Mikro registracija u 3 ose

Rakeli i navlakači boje

- Pneumatska i mehanička kontrola pritiska rakela
- Jednostavno i brzo podešavanje ugla rakela i navlakača

Garancija i servis

- 2 godine garancije
- Obezbeđen servis, uz redovne obilaske i kontrolu rada mašine

Dodatne opcije

- Na zahtev

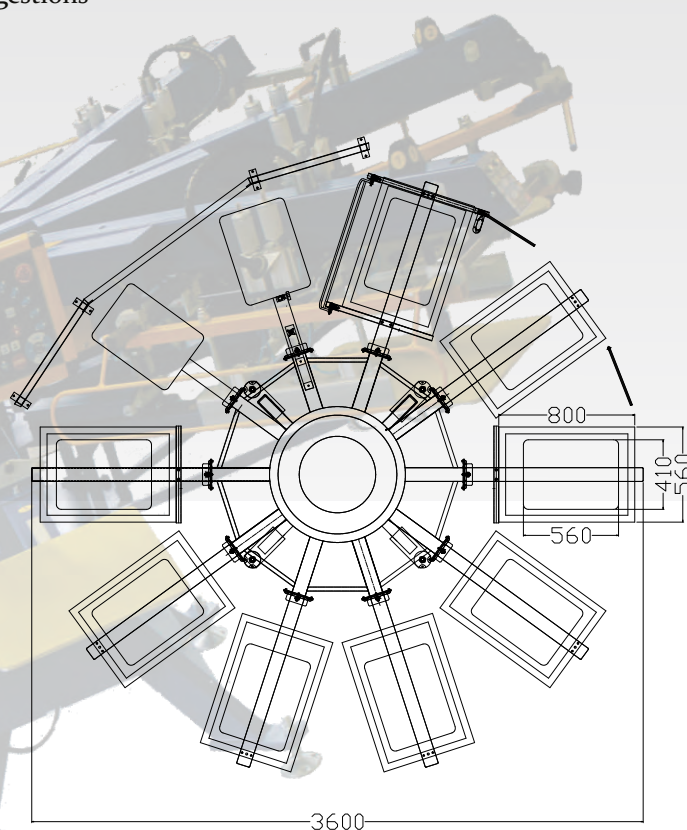

SPECIFIKACIJA	WORKMAN 6/4	WORKMAN 6/5	WORKMAN 8/6	WORKMAN 8/7	WORKMAN 10/8	WORKMAN 10/9
Stanica/Boja	6 / 4	6 / 5	8 / 6	8 / 7	10 / 8	10 / 9
Zahtevi za vazduhom	6.9 bar 450 l/min	6.9 bar 500 l/min	6.9 bar 550 l/min	6.9 bar 600 l/min	6.9 bar 650 l/min	6.9 bar 700 l/min
Električni zahtevi	230V, 50 Hz, 1PH, 0.1 kW, 1 A	230V, 50 Hz, 1PH, 0.1 kW, 1 A	230V, 50 Hz, 1PH, 0.1 kW, 1 A	230V, 50 Hz, 1PH, 0.1 kW, 1 A	230V, 50 Hz, 1PH, 0.1 kW, 1 A	230V, 50 Hz, 1PH, 0.1 kW, 1 A
Prečnik mašine	320 cm	320 cm	320 cm	320 cm	360 cm	360 cm
Maksimalni format štampe	58 x 41 cm (16 x 22")	58 x 41 cm (16 x 22")	41 x 46 cm (16 x 22")	41 x 46 cm (16 x 22")	41 x 46 cm (16 x 22")	41 x 46 cm (16 x 22")
Maksimalna veličina sita	73 x 80 cm (28 x 32")	73 x 80 cm (28 x 32")	56 x 80 cm (22 x 32")	56 x 80 cm (22 x 32")	56 x 80 cm (22 x 32")	56 x 80 cm (22 x 32")
Težina	1160 kg	1230 kg	1400 kg	1590 kg	1800 kg	2100 kg
Standardne radne ploče	41 x 56 cm (16 x 22")	41 x 56 cm (16 x 22")	41 x 56 cm (16 x 22")	41 x 56 cm (16 x 22")	41 x 56 cm (16 x 22")	41 x 56 cm (16 x 22")